

PLOCKARE TP-600

Teknisk information Plockare TP-600

PLOCKARE TP-600

Virkesplockare med 2 st sugkoppar som automatiskt plockar virket från en stapel. Positioneringen för att plocka materialet i rätt ordning sker med hjälp av givare placerade på hämtningssvagnen. När hämtningssvagnen hämtat en planka placeras denna på en hiss och sänks ned på ett par bärramar. I det här läget kan operatören via knappar på kapsågen avgöra om

plankan skall vändas eller inte, därefter frigör operatören virket så det placeras på inmatningsbanan. Medan operatören bearbetar plankan arbetar virkesplockaren automatiskt och hämtar nästa plank. Virket kan ha olika dimension och längd i samma paket men dock samma tjocklek i varje skikt.



PLOCKARE TP-600

Teknisk information Plockare TP-600

TILLBEHÖR TILL SÄGLINJE

- Arbetsbesparande
- Ungerfärlig kapacitet är fem plankor per minut
- Max bredd: 300 mm
- Max virkeslängd: 6,4 meter
- Min virkeslängd 2,7 meter
- Luftåtgång ca. 200 l/min
- Låg ljudnivå

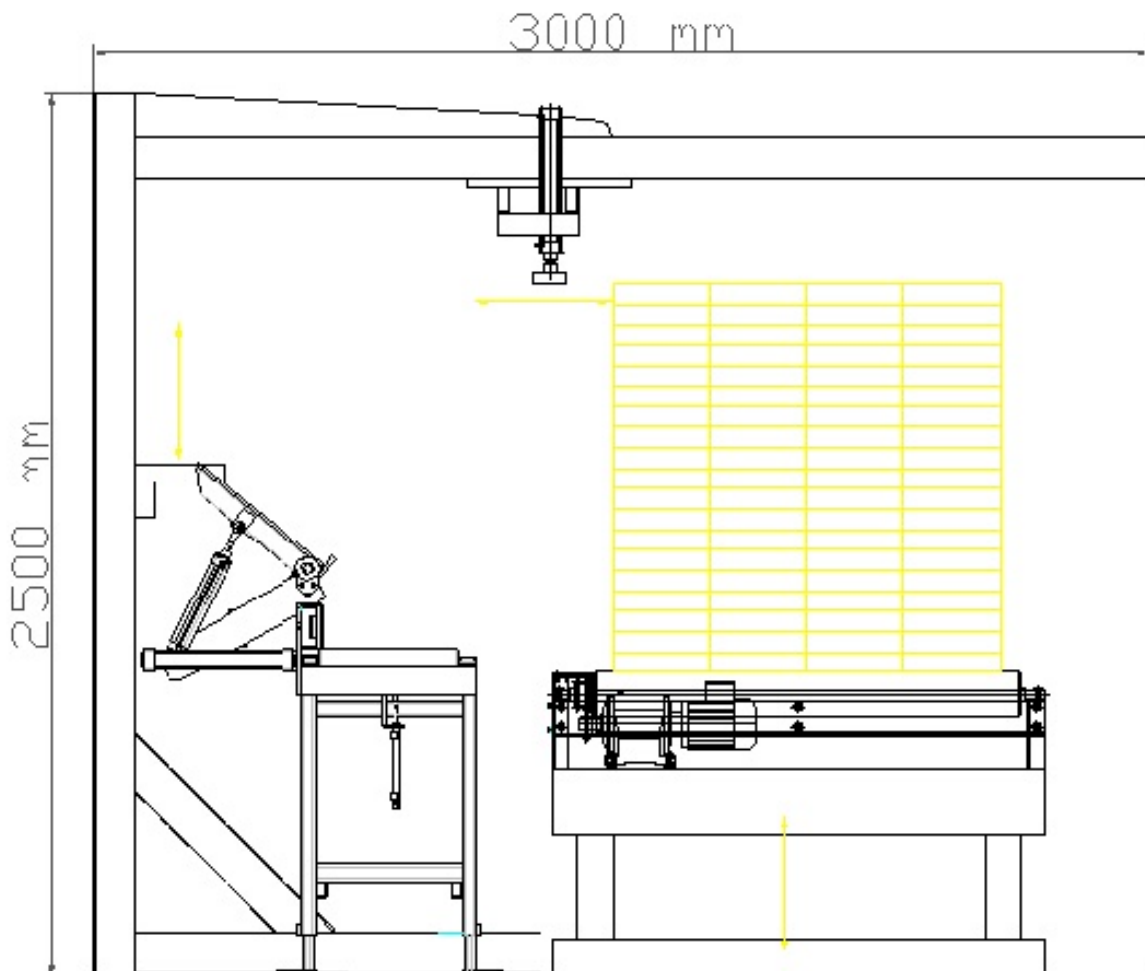

RANDEK 

Återförsäljare:

Randek AB
Tångvägen 20 • SE-311 32 Falkenberg
Tel: +46 380 566500 • Fax: +46 346 80660
www.randek.se • E-post: info@randek.se